

**viprotech**



## Vipromat

La Vipromat est une des machines de sérigraphie semi-automatique les plus vendues de notre gamme. Elle est à la pointe du progrès grâce à l'utilisation des technologies les plus modernes. La Vipromat est livrable en deux versions : la Standard et l'Exécutive, et en quatre formats d'impression : 500 x 700 mm, 700 x 1000 mm, 900 x 1250 mm et 1000 x 1400 mm. La Vipromat se distingue des autres machines par sa construction compacte et son utilisation simple. Elle est rapide à caler et les temps d'arrêt sont réduits au maximum. Elle se distingue des autres machines en particulier par son sens d'impression (d'avant en arrière) qui donne à l'opérateur une meilleure vue d'ensemble sur l'écran et le chariot de raclage. Le cadre a une grande latitude de réglage dans le porte-cadre de la machine ce qui évite à l'opérateur, dans la plupart des cas, d'avoir à déplacer ses taquets ; l'impression reste donc en place. La table d'impression en aluminium, qui occupe tout le centre du châssis, est réglable dans les axes X & Y ainsi qu'en diagonale, et est également dotée d'un mouvement vertical pour le réglage du hors contact, ce qui contribue à rendre aisé la manipulation de cette machine. Par l'utilisation de l'électronique moderne, toutes les fonctions sont lisibles sur l'écran d'affichage, et des informations majeures peuvent être retenues pour de futurs tirages. Toutes ces caractéristiques permettent à la Vipromat d'avoir un temps de calage très réduit.

Viprotech  
fait  
avancer la  
sérigraphie

## Chariot de raclage modèle Standard

Réglage indépendant de la vitesse du raclage ; réglage bien lisible de la pression de raclage ; fin de course du chariot par un détecteur de proximité réglable par glissement ; attache rapide des racles.

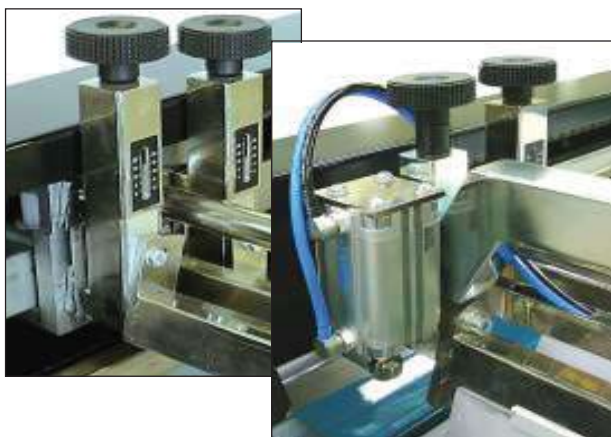

Les écrans sont chargés par glissement depuis l'un des côtés. Ils restent réglables en position vers l'autre côté, même partiellement sortis de la machine, ce qui peut s'avérer spécialement utile lors d'impressions successives de différents travaux avec le même écran. Tout le pourtour de la tête d'impression est sécurisé par l'intermédiaire d'une barre rouge de sécurité aux normes C.E.



## Chariot de raclage modèle Exécutive

En plus des équipements standards, le chariot est équipé d'un basculement pneumatique et d'une compensation pneumatique indépendante avec barre centrale renforcée, ce qui assure une impression parfaite et régulière dans le temps.

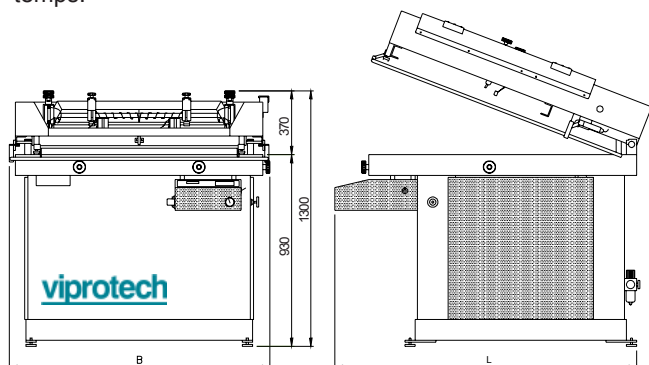

Le tableau de commande est doté de touches illustrées par pictogrammes universellement reconnaissables et d'un afficheur numérique très lisible avec informations sur les valeurs introduites.

## Vipromat Standard

Table d'impression en aluminium anodisé dotée d'un réglage dans les axes des X, Y & Z. Réglage centralisé du hors-contact. Introduction latérale de l'écran qui peut dépasser partiellement du porte-cadre pendant l'impression. Réglage de la course du chariot par glissement de capteurs. Réglages indépendants des vitesses raclage/contre-raclage avec affichage de la valeur. Fonction raclage/nappage ou nappage/raclage. Temporisation de décollage. Aspiration et pré-aspiration puissante et silencieuse. Impression avec départ automatique après temporisation réglable du temps de calage ou fonction coup par coup à la pédale.

## Vipromat Exécutive

En plus des équipements standards, la version Exécutive offre : Réglage motorisé du hors contact avec affichage de la valeur sur l'afficheur digital. Blocage pneumatique du cadre. Une barre centrale renforcée du chariot de raclage. Course de raclage sans vibration grâce à un guidage linéaire par roulement sans jeu. Inversion pneumatique et compensation pneumatique indépendante réglable du chariot de raclage avec lecture de la pression. Fonctions d'aspiration entièrement programmables : aspiration permanente durant le calage, pré-aspiration temporisée réglable pour une bonne gestion des supports ondulés, refoulement d'air pour éjection aisée des supports lourds ou statiques.

## Options avec coût supplémentaire:

Table d'impression en acier. Taquets de marges pneumatiques. Système anti-goutte du chariot de raclage dans la version Exécutive uniquement (Dans ce cas, il faut compter -5cm dans la largeur de l'impression.) Ejection arrière ou latérale par chariot de ventouses type "take-off" avec dépôt des supports sur le tunnel de séchage.

Cotes en mm

Format d'impression maxi	<b>500x700</b>	<b>700x1000</b>	<b>900x1250</b>	<b>1000x1400</b>
Format maxi du cadre	925x1200	1125x1500	1275x1700	1425x1900
Format maxi du support	685x950	885x1250	1035x1450	1185x1650
L	1500	1700	1900	2100
B	1300	1600	1800	2000
Epaisseur maxi des supports	25			
Hors-contact réglable	3 - 28			
Cadence horaire	875	850	825	750
Réglage du repérage	+20 / -20			
Vitesse raclage m/sec	0,2 - 1,2			
Angle de la racle	75 - 90°			
Poids de la machine	350	435	520	600
Connexion électrique	230 V, 50 Hz, 1Ph+N+Pe, 3 kW			
Air comprimé	6 bar, 20 nl/min			

Sous réserve de modifications techniques

rousseaux

1, rue du rail Z.I. N°2 67116 REICHSTETT

Tél. : 03 88 20 05 70 - Fax. : 03 88 33 92 82

E-mail : ets.rousseau@wanadoo.fr

Site : www.ets-rousseau.com